



**Извещатель охранный пассивный  
оптико-электронный  
радиоканальный**

с защитой от животных до 10 кг

**«RMD1» 868 МГц**

**Паспорт**

Идентификационный номер прибора

## 1. Описание изделия

Извещатель охранной пассивной оптико-электронной радиоканальной с защитой от животных до 10 кг «RMD1» 868 МГц (далее – извещатель) предназначен для работы с радиоканальными приборами серии «Мега» в качестве датчика движения.

Извещатель формирует сигнал по основной и дополнительной (проводной шлейф) зоне, тревогу тампера и передаёт их в частотном диапазоне 868 МГц на приемо-контрольный прибор.

При работе совместно с радиоканальным приёмником «RDK1» при получении этих сигналов происходит кратковременное (2 сек.) изменение состояния выходов приёмника.

Извещатель соответствует ТУ 4372-001-58343289-2011 и признан годным для эксплуатации.

## 2. Комплектация

Извещатель охранной пассивной оптико-электронной радиоканальной с защитой от животных до 10 кг «RMD1» 868 МГц	1 шт.
Элемент питания CR123A 3 В	1 шт.
Кронштейн	1 шт.
Комплект крепежа	1 к-т.
Паспорт	1 шт.
Упаковка	1 шт.

## 3. Технические характеристики

Характеристика	Значение
Частота каналов связи, МГц	868,7-869,2
Количество каналов связи	7
Период контроля связи с прибором, мин	1-60
Шифрование радиообмена	+
Настройка радиосистемы без применения ПК	+
Максимальная дальность устойчивой связи, м	600
Излучаемая мощность передатчика, мВт, до	10
Дополнительная зона (проводной шлейф)	+
Настройка нормального состояния доп. шлейфа	+
Элемент питания	Li CR123A 3 В
Время автономной работы от одного элемента питания, лет	До 3 <sup>1</sup>
Тампер	+
Защита от ложного срабатывания	Животные массой до 10 кг на расстоянии не менее 3х метров от извещателя
Габаритные размеры, мм	77×59×53,5
Масса, г	92
Диапазон рабочих температур <sup>2</sup> , °С	-30... +55

<sup>1</sup> Зависит от условий эксплуатации. При отрицательных температурах время работы существенно сокращается.

<sup>2</sup> Без учёта температурных ограничений элемента питания

#### 4. Диаграмма направленности линзы

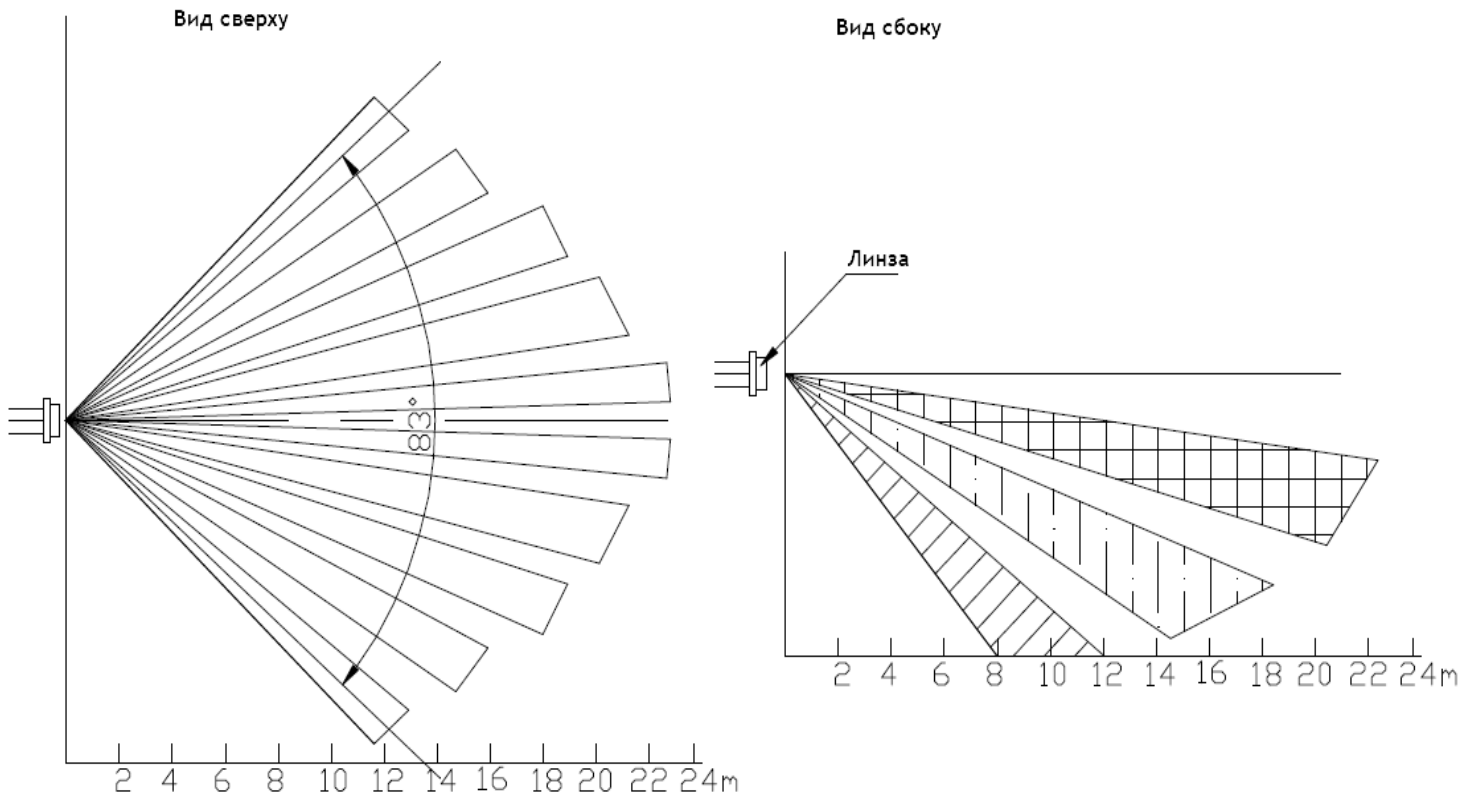

#### 5. Расположение элементов на плате извещателя

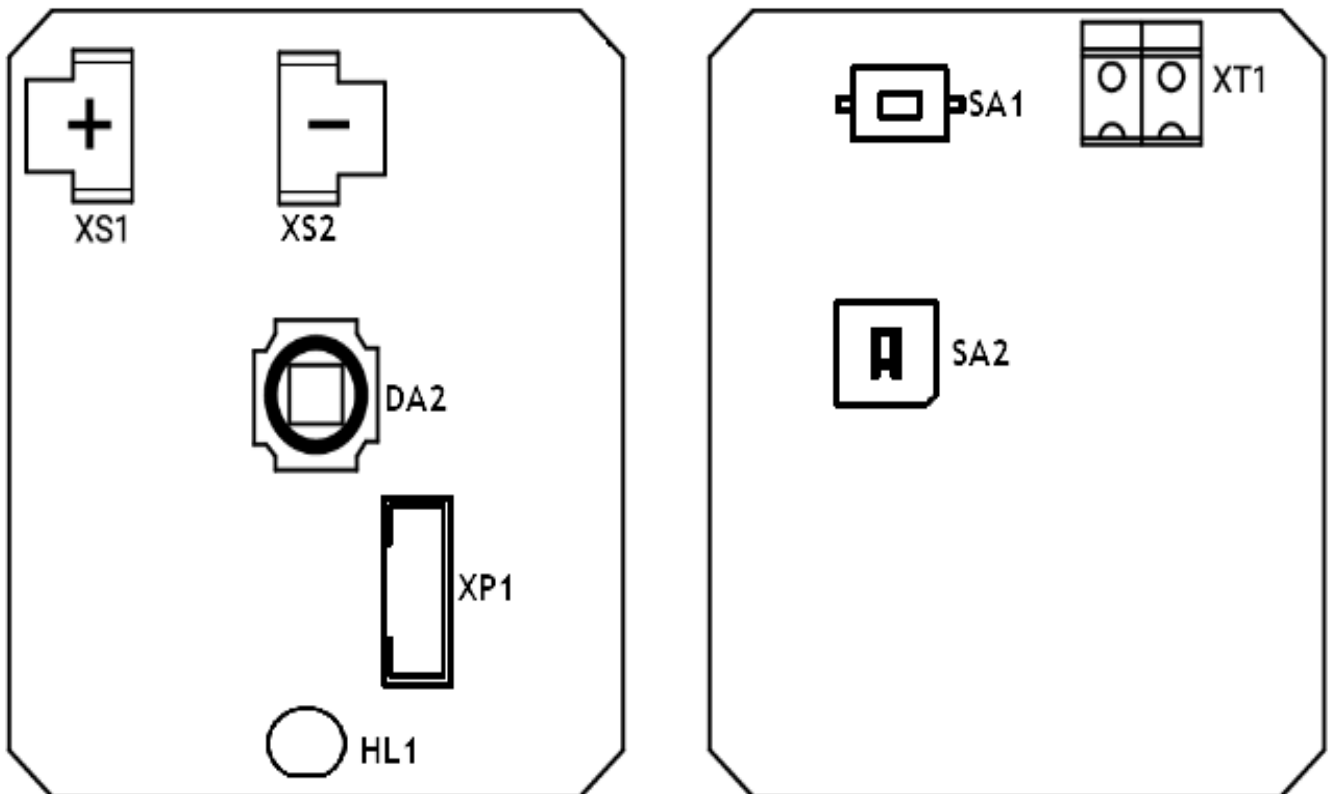

Элемент	Назначение
XT1	Разъём для подключения доп. шлейфа типа «сухие контакты»
HL1	Индикатор для отображения режимов работы
SA1	Кнопка управления
SA2	Тампер
XS1, XS2	Держатели элемента питания
XP1	Разъём для подключения кабеля для связи с ПК USB1 ( <a href="https://goo.gl/W3SHJV">https://goo.gl/W3SHJV</a> ) или USB2 ( <a href="https://goo.gl/8Et8my">https://goo.gl/8Et8my</a> )
DA2	Чувствительный PIR-элемент. <b>Не прикасаться! При загрязнении аккуратно протереть сухой тканевой салфеткой!</b>

## 6. Кнопка управления SA1

Для смены режима работы извещателя нажмите и удерживайте кнопку SA1.

Длительность нажатия	Назначение
Удержание кнопки до 3-х сек	Режим тестирования радиоканала
Удержание кнопки более 3-х сек	Режим добавления в радиосистему

## 7. Световая индикация

Рабочий режим		
Красный	Мигает 1 раз	Тревожный сигнал принят
Режим добавления в радиосистему		
Красный	Часто мигает	Извещатель готов к добавлению в радиосистему
Зелёный	Мигает 1 раз	Извещатель добавлен в радиосистему
Режим тестирования радиоканала		
Зелёный	Мигает 1 раз	Извещатель отправил тестовую посылку
Красный	Мигает 1 раз	Извещатель получил ответ на тестовую посылку

## 8. Подготовка извещателя к работе и добавление в радиосистему

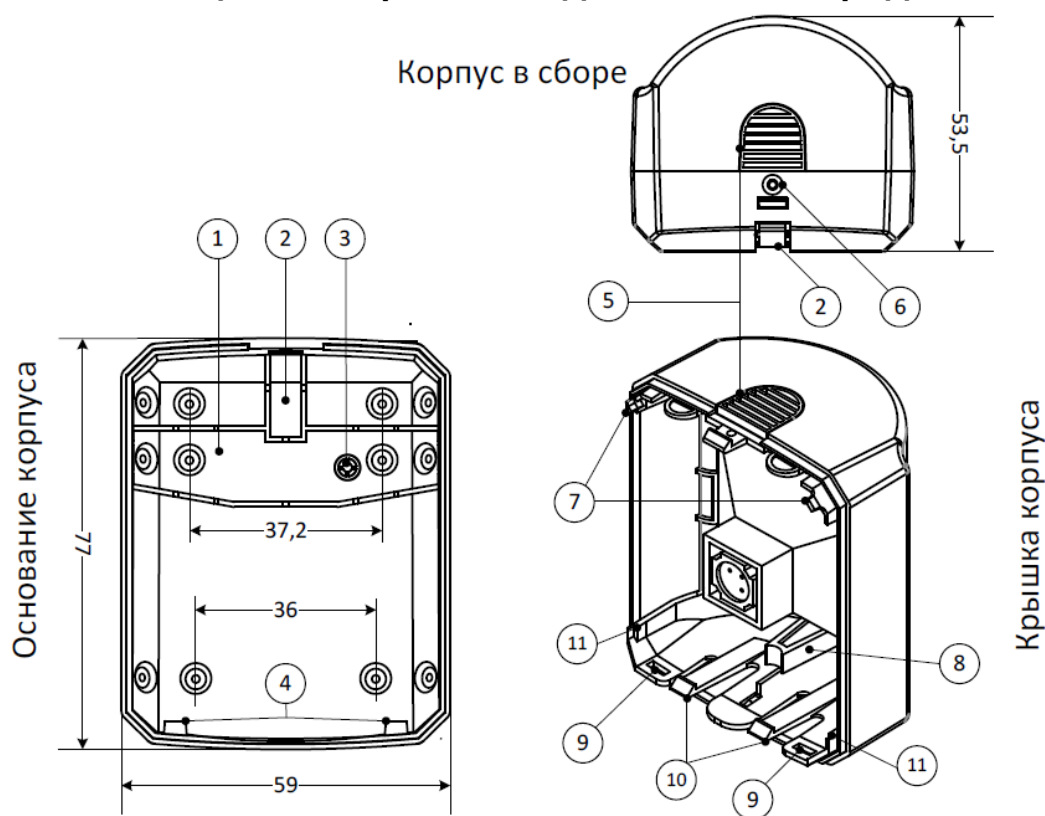

1. Установите извещатель на вертикальную поверхность на высоте 2,1 м и на расстоянии более 1 м от приёмного устройства. Не устанавливайте извещатель в непосредственной близости от источников электромагнитных помех, массивных металлических предметов и конструкций, трасс силового кабеля, обогревателей и вентиляции.
2. Избегайте прямой солнечной засветки. Устанавливайте извещатель индикатором HL1 вниз.
3. Утопив защёлку 5, откройте корпус.
4. Отожмите защёлку 10 и извлеките плату.
5. Установите элемент питания.
6. Для перевода извещателя в “Режим добавления в радиосистему” нажмите кнопку управления SA1 и удерживайте более 3 секунд.
7. По светодиодной индикации убедитесь, что извещатель находится в “Режиме добавления” - красный световой индикатор часто мигает, в данном режиме извещатель готов добавиться в радиосистему.
8. Проведите добавление устройства в радиосистему, руководствуясь инструкцией на приёмное устройство. Расстояние между добавляемым извещателем и приёмным устройством должно быть не менее 1 м. Извещатель получает все свои настройки от того устройства, в которое он добавляется.
9. При успешном добавлении в радиосистему приемо-контрольного прибора зеленый световой индикатор загорится на 1 сек и погаснет.
10. Если используется дополнительный шлейф, удалите заглушку 2 из

основания корпуса, в образовавшееся отверстие заведите шлейф и подключите его к разъёму XT1.

11. Закрепите основание корпуса на поверхности. Если необходима сработка тампера при отрыве извещателя от поверхности, зафиксируйте площадку 1 (на ней расположен упор кнопки тампера 3) саморезами.
12. Проконтролируйте прохождение сигнала тревоги основной зоны, тревоги тампера и при необходимости дополнительного шлейфа.
13. Заверните край платы извещателя под упоры 7 и положите её на упоры 11 таким образом, чтобы светодиод HL1 оказался напротив световода 8 на крышке корпуса. Зафиксируйте плату защёлками 10.
14. Заверните отверстия 9 крышки корпуса в выступы 4 основания корпуса.
15. Установите крышку корпуса на основание и зафиксируйте защёлкой 5 и винтом 14. Убедитесь, что кнопка тампера SA2 легла на упор кнопки 3.
16. Извещатель готов к работе.

## 9. Режим тестирования радиоканала

Для проверки качества связи с приемо-контрольным прибором переведите извещатель в режим тестирования радиоканала, нажмите кнопку управления SA1 и удерживайте менее 3 секунд.

По светодиодной индикации убедитесь, что в месте предполагаемой установки извещателя происходит уверенный обмен посылками, допускается не получить 2-3 ответа из 10 отправленных посылок.

## 10. Изменение нормального состояния шлейфа

Возможно задание нормального состояния шлейфа (нормально замкнут или разомкнут).

Для изменения нормального состояния шлейфа выполните следующие действия:

1. Для подключения к извещателю программой настройки смените режим работы извещателя на «Режим добавления».
2. Нажмите кнопку управления SA1 и удерживайте более 3 секунд.
3. По светодиодной индикации убедитесь, что извещатель находится в «Режиме добавления» - красный световой индикатор часто мигает, в данном режиме извещатель готов принимать команды от программы настройки.
4. Подключите извещатель к компьютеру с помощью кабеля для связи с компьютером USB1 или USB2 (разъем XP1).
5. Запустите программу Ritm Configure (доступна на сайте [www.ritm.ru](http://www.ritm.ru)).
6. Укажите используемый COM-порт (см. Диспетчер устройств) и нажмите кнопку «Подключить».
7. Выберите необходимое состояние шлейфа «Нормально замкнутый» или «Нормально разомкнутый».
9. После окончания настройки нажмите кнопку «Сохранить»
10. Закройте программу конфигурации.

11. Отключите кабель для связи с компьютером от разъёма XP1.
12. Выполните пп.8-15 раздела 8.

## 11. Замена элемента питания

Удалите старый элемент питания. Зачистите контактные площадки. Замкните контакты держателя элемента питания на 2 секунды, после чего установите новый элемент питания.

## 12. Обновление ПО

Порядок обновления ПО извещателя:

1. Для подключения к извещателю программой настройки смените режим работы извещателя на “Режим добавления”.
2. Нажмите кнопку управления SA1 и удерживайте более 3 секунд.
3. По светодиодной индикации убедитесь, что извещатель находится в “Режиме добавления” - красный световой индикатор часто мигает, в данном режиме извещатель готов принимать команды от программы настройки.
4. Подключите извещатель к компьютеру с помощью кабеля для связи с компьютером USB1 или USB2 (разъем XP1).
5. Запустите программу Ritm Configure (доступна на сайте [www.ritm.ru](http://www.ritm.ru)).
6. Укажите используемый COM-порт (см. Диспетчер устройств) и нажмите кнопку «Подключить».
7. На экране “Обновление” выберите версию программного обеспечения.
8. Нажмите кнопку “Начать обновление”
9. Дождитесь окончания установки обновления и закройте программу конфигурации.
10. Отключите кабель для связи с компьютером от разъёма XP1.
11. Выполните пп.8-15 раздела 8.

## 13. Техническое обслуживание и меры безопасности

Не реже 2 раз в год проверяйте надёжность контактов и подводящие провода на предмет механических повреждений. При необходимости зачистите контактные площадки, устраните нарушение изоляции проводов, замените элемент питания.

Все работы, связанные с установкой, настройкой и обслуживанием извещателя, должны проводиться в соответствии с ПУЭ персоналом, имеющим для этого соответствующую квалификацию.

## 14. Транспортировка и хранение

Транспортировка извещателя должна осуществляться в упаковке, в закрытых транспортных средствах. Условия хранения и транспортировки должны соответствовать условиям 1 по ГОСТ 15150. В помещениях для хранения не должно быть токопроводящей пыли, паров кислот и щелочей, а также газов, вызывающих коррозию и разрушающих изоляцию.

## 15. Гарантии изготовителя

Изготовитель гарантирует соответствие извещателя требованиям технических условий при соблюдении клиентом условий транспортирования, хранения, монтажа и эксплуатации.

**Гарантийный срок эксплуатации** – 12 месяцев со дня ввода в эксплуатацию, но не более 18 месяцев с момента изготовления.

**Гарантийный срок хранения** – 6 месяцев с момента изготовления. На элемент питания гарантия не распространяется.

Изготовитель оставляет за собой право вносить изменения, не ухудшающие функциональность извещателя, без предварительного уведомления потребителей.

## 16. Сведения о рекламации

При отказе в работе или неисправности извещателя в период действия гарантийного срока, составьте акт о неисправности с указанием даты выпуска и ввода в эксплуатацию извещателя, характера дефекта и отправьте его по адресу покупки прибора, либо разработчику.

## 17. Разработчик

ООО «НПО «Ритм»  
195248, Россия, г. Санкт-Петербург,  
пр. Энергетиков, д. 30, корпус 8

## 18. Производитель

ООО «Мегапром»  
192241, Россия, г. Санкт-Петербург,  
Южное шоссе, дом 37, корп. 2, литера А,  
помещение бн-1, раб.м.1